



Instrukcje instalacji zestawu oświetlenia LED

Dotyczy części nr 6795

Zawartość zestawu:

- 3-woltowe zasilanie akcesoriów
- Gniazdo elektryczne ze złączem wysokoprądowym
- 3 śruby z łbem okrągłym 10 mm (2)
- Dachowa osłona podwozia z przednimi i tylnymi listwami świetlnymi LED
- Przedni zderzak z listwą świetlną LED
- Szablon ciała
- Klipsy Z (3)

Niezbędne narzędzia:

- Klucz imbusowy 2,0 mm
- Klucz imbusowy 2,5 mm
- Rozwiertak korpusu (nr części 3433 lub 3433X, sprzedawany oddzielnie)
- Nożyczki do ciała (nr części 3431 lub 3432, sprzedawane oddzielnie)



UWAGA: NIEBEZPIECZEŃSTWO USZKODZENIA CIAŁA!

Uważaj na noże uniwersalne, rozwiertaki stożkowe i inne narzędzia tnące, ponieważ są one bardzo ostre i mogą spowodować poważne obrażenia, głębokie nacięcia i/lub przebicia.



UWAGA: RYZYKO USZKODZENIA

BATERIE! Nie podłączaj wtyczki zasilania do złącza akumulatora. Podłącz tylko do złącza wysokoprądowego elektronicznego regulatora prędkości (ESC). Zawsze odłączaj akumulator od ESC, gdy nie jest używany, aby zapobiec możliwości nadmiernego rozładowania.

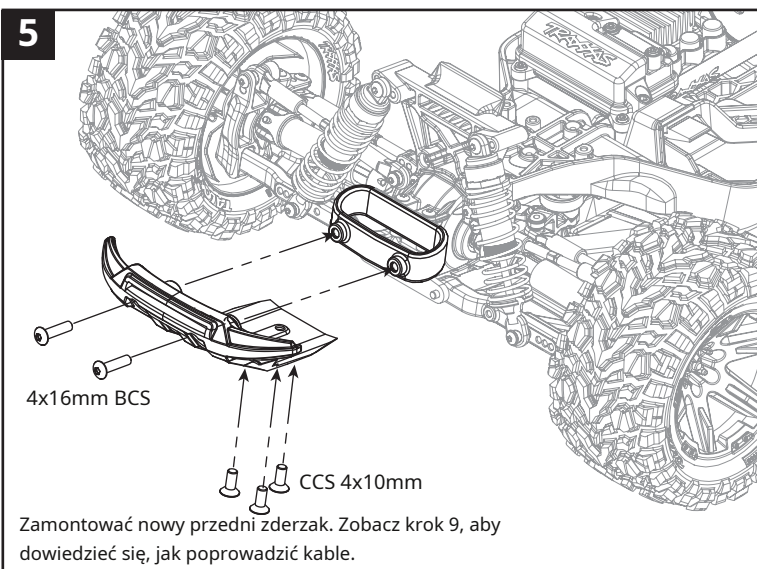
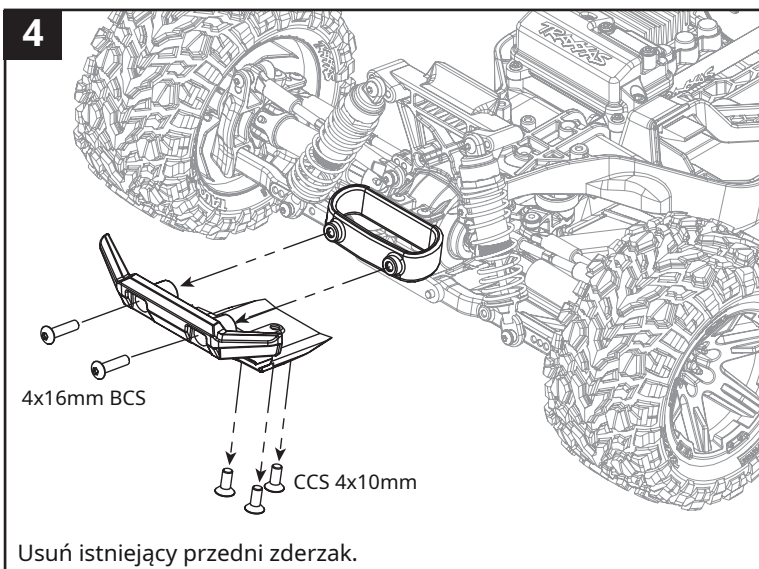
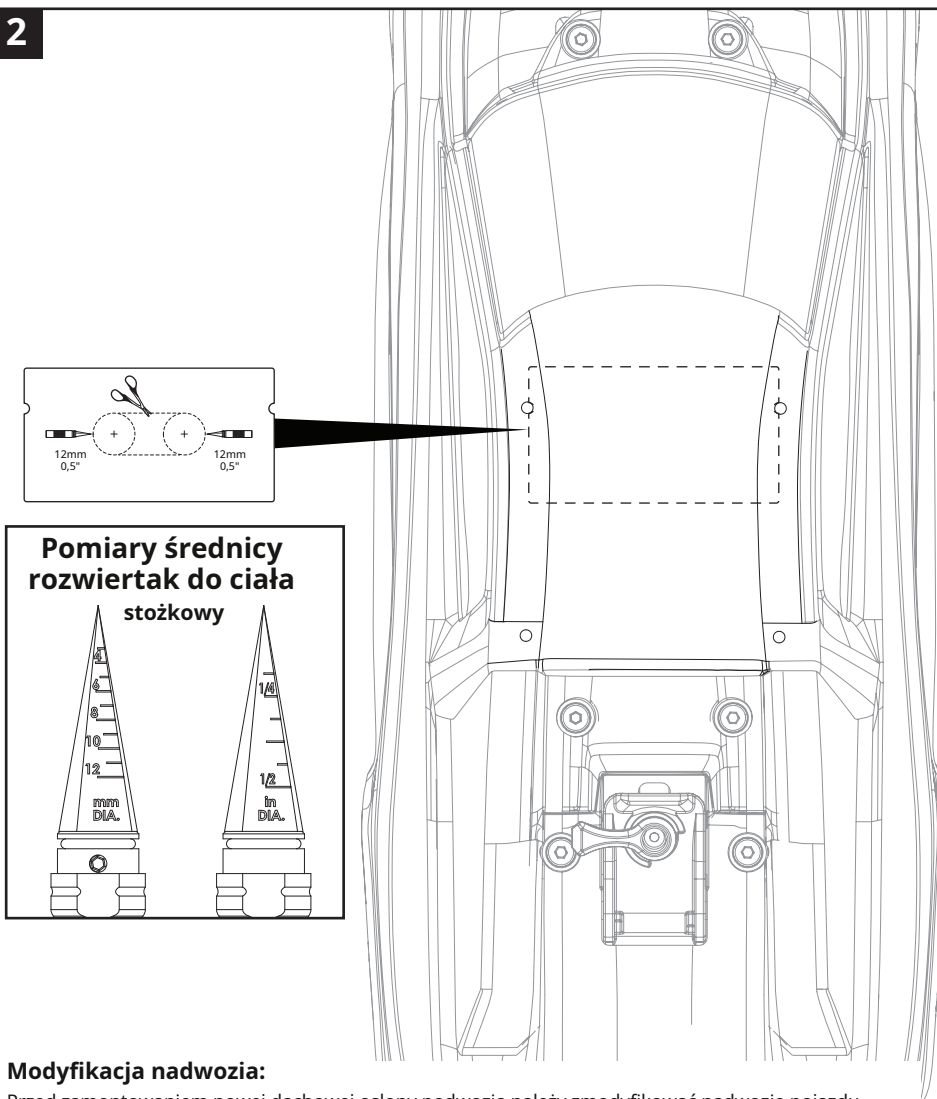
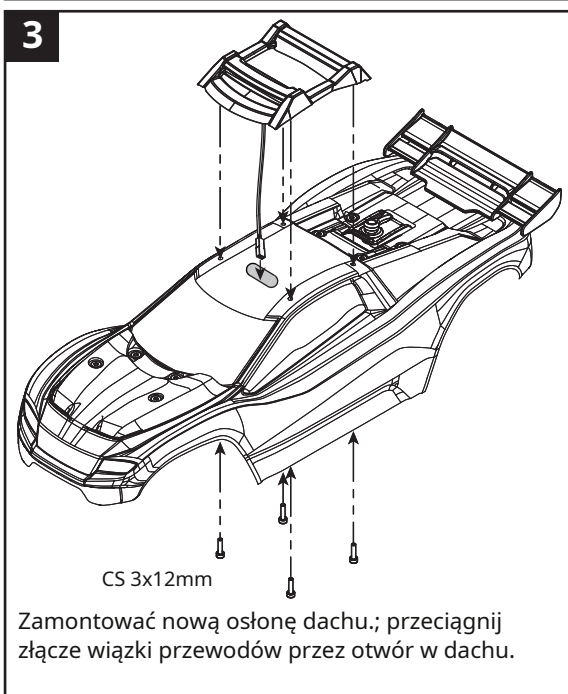
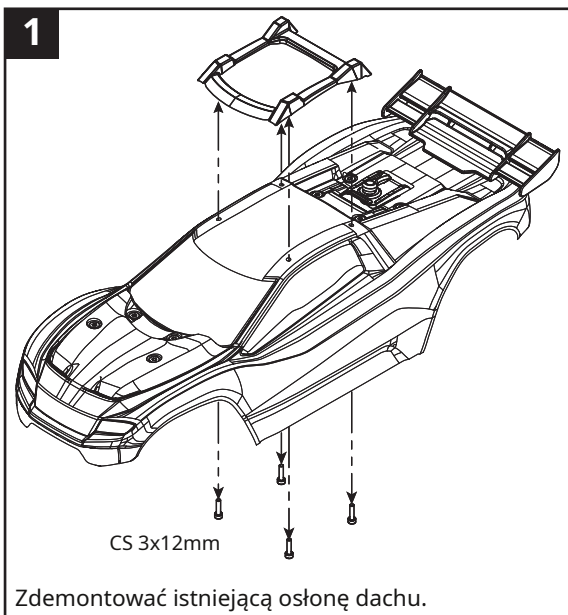

6 Zainstaluj zasilacz akcesoriów na obudowie.

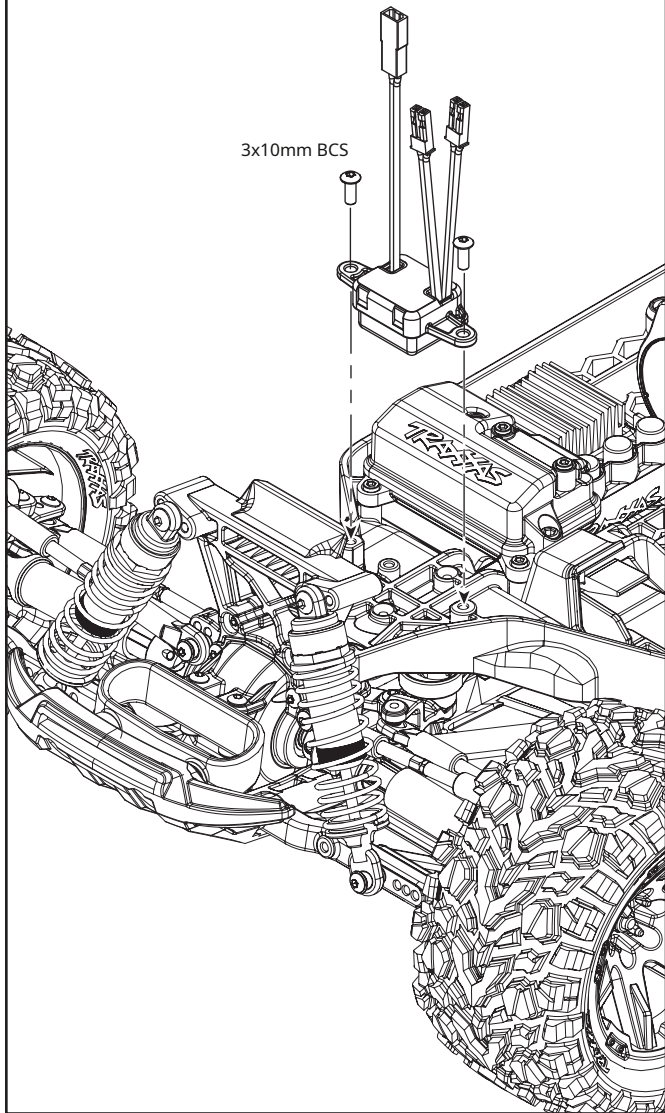

Ważna uwaga! Użyj gniazdka elektrycznego jako bezpośredniego źródła baterii do zasilania akcesoriów. Nie podłączaj do dodatkowego gniazdka elektrycznego BEC na ESC (jeśli jest w wyposażeniu). Podłączanie akcesoriów o dużym obciążeniu do zasilacza, gdy jest podłączony do gniazdka elektronicznego regulatora prędkości (ESC), może spowodować przeciążenie obwodu BEC (obwód eliminatora akumulatora) regulatora prędkości. W rezultacie regulator prędkości może przejść w tryb ochrony termicznej lub regulator prędkości może ulec uszkodzeniu.

UWAGA: RYZYKO USZKODZENIA
AKCESORIA !Kable są wstępnie zainstalowane w gnieździe. Zwróć uwagę na biegunowość i kolor kabla. Upewnij się, że polaryzacja jest prawidłowa podczas instalacji na złączu wysokoprądowym: czerwony (+) (dodatni), czarny (-) (ujemny).

7 Zainstaluj gniazdko elektryczne na Złączu wysokoprądowym ESC.



Podczas instalacji należy upewnić się, że zaciski złącza wysokoprądowego i gniazda zasilania są w pozycji kontaktu bezpośredniego.

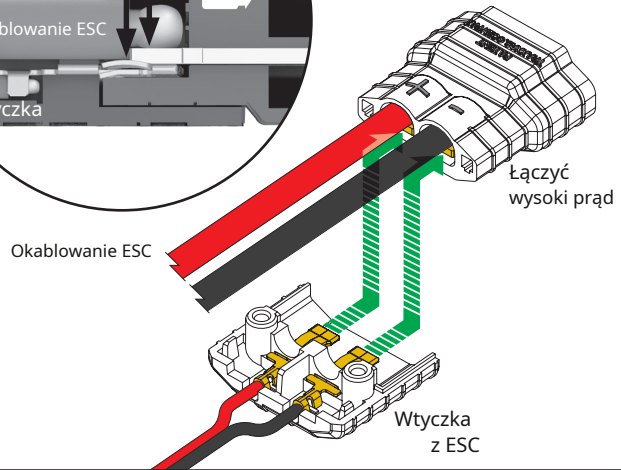
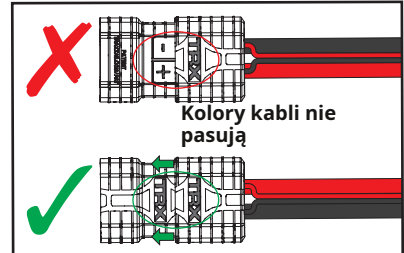

8 Zamontować osłonę na wylocie.

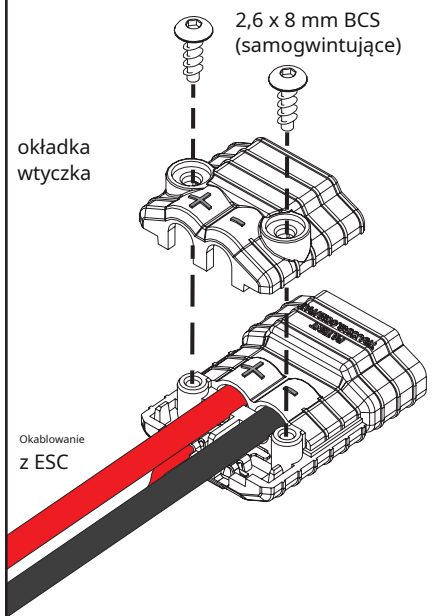

9 Schemat połączeń

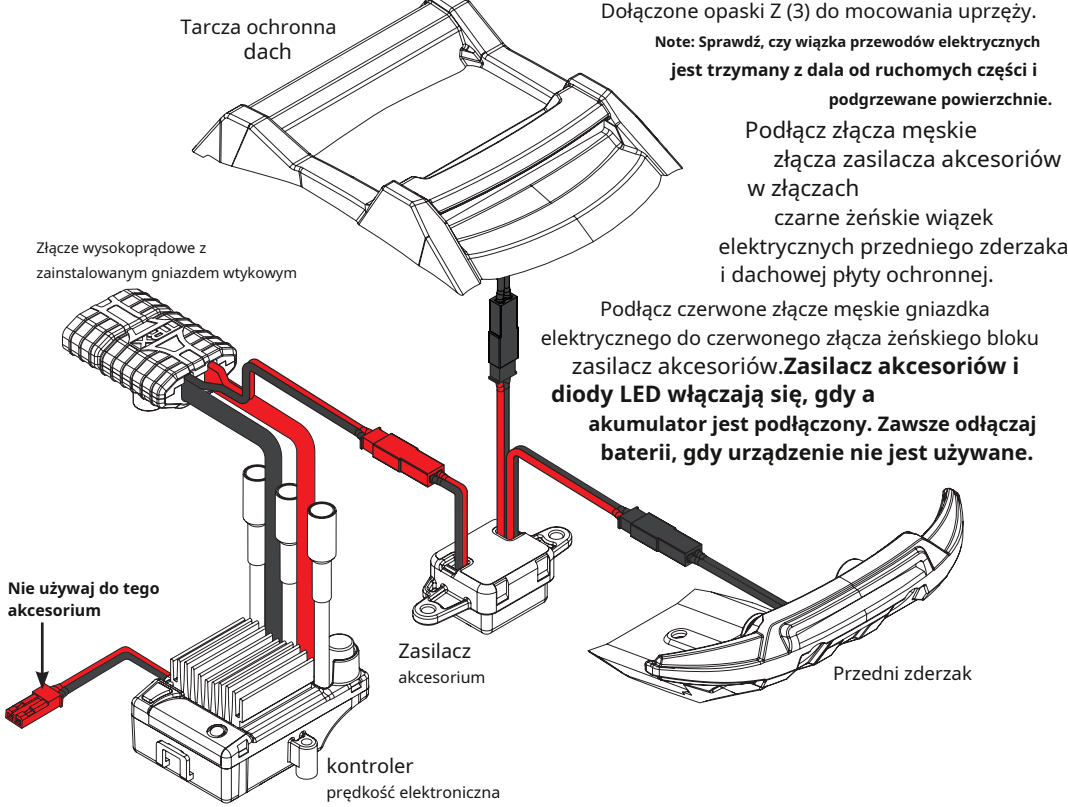

Poprowadź wiązkę przewodów elektrycznych między przednim zderzakiem a zasilaczem akcesoriów. Użyj Dołączone opaski Z (3) do mocowania uprząży. **Note: Sprawdź, czy wiązka przewodów elektrycznych jest trzymana z dala od ruchomych części i podgrzewane powierzchnie.**

Podłącz złącza męskie złącza zasilacza akcesoriów w złączach czarne żeńskie wiązek elektrycznych przedniego zderzaka i dachowej płyty ochronnej.

Podłącz czerwone złącze męskie gniazdka elektrycznego do czerwonego złącza żeńskiego bloku zasilacz akcesoriów. **Zasilacz akcesoriów i diody LED włączają się, gdy a akumulator jest podłączony. Zawsze odłączaj baterii, gdy urządzenie nie jest używane.**

Informacje o gwarancji

Komponenty elektroniczne Traxxas są objęte gwarancją, że są wolne od wad materiałowych i wykonawczych przez okres 30 dni od daty zakupu.

Ograniczenia: Żadna gwarancja nie obejmuje wymiany części i komponentów uszkodzonych w wyniku nadużycia, zaniedbania, niewłaściwego lub nierozsądnego użycia, kolizji, zalania lub nadmiernej wilgoci, uszkodzeń chemicznych, niewłaściwej lub nieregularnej konserwacji, wypadku, nieautoryzowanych modyfikacji lub elementów, które są uważane za materiały eksploatacyjne. Traxxas nie pokrywa kosztów wysyłki lub transportu wadliwego elementu z Twojej siedziby do naszej.

Dożywotnia gwarancja Traxxas na komponenty elektroniczne Po wygaśnięciu okresu gwarancyjnego Traxxas naprawia komponenty elektroniczne za stałą opłatą. Proszę zapoznać się z

odwiedź stronę Traxxas.com/support, aby zapoznać się z aktualnym harmonogramem kosztów i opłat gwarancyjnych. Naprawy objęte gwarancją ograniczają się do elementów niemechanicznych, które NIE były nadużywane, niewłaściwie używane lub poddawane zaniedbaniom. Każdy produkt celowo uszkodzony w wyniku nadużycia, niewłaściwego użytkowania lub niewłaściwej konserwacji może podlegać dodatkowym opłatom. W żadnym wypadku odpowiedzialność Traxxas nie przekroczy faktycznej ceny zakupu tego produktu. W celu wymiany produkt musi zostać zwrócony w stanie fabrycznie nowym, wraz z opakowaniem i szczegółowym dowodem zakupu.



To urządzenie jest zgodne z przepisami FCC Part 15 i IC RSS-210 pod następującymi warunkami: (1) To urządzenie nie może powodować szkodliwych zakłóceń oraz (2) to urządzenie musi akceptować wszelkie odbierane zakłócenia, w tym zakłócenia, które mogą prowadzić do niepożądanego działania.